

GIANT MOSQUITO



3100mm

400mm

869 / 1019 / 1219 / 1519 / 2019 mm

Caractéristiques et avantages

- 2 pieds pivotants.
- Carter lesté.
- Mât télescopique (2 mâts pour les versions 1200, 1500 et 2000mm).
- Largeurs disponibles: 850, 1000, 1200, 1500 et 2000 mm.
- Enrouleur avec rail clippant.
- Fixation au carter par adhésif.
- Sac de transport inclus.



850 / 1000 / 1200 / 1500 / 2000 mm

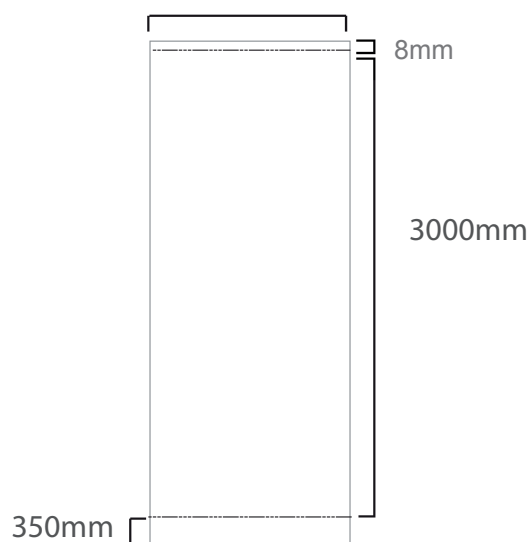

8mm

3000mm

350mm

CARACTÉRISTIQUES DE LA STRUCTURE

Dimensions de la structure (mm):

850 : 3000 (h) x 869 (l) x 400 (p)
 1000 : 3000 (h) x 1019 (l) x 400 (p)
 1200 : 3000 (h) x 1219 (l) x 400 (p)
 1500 : 3000 (h) x 1519 (l) x 400 (p)
 2000 : 3000 (h) x 2019 (l) x 400 (p)

Poids :

850 : 4 kg (sac de transport inclus)
 1000 : 4,7 kg (sac de transport inclus)
 1200 : 6,15 kg (sac de transport inclus)
 1500 : 7,0 kg (sac de transport inclus)
 2000 : 8,45 kg (sac de transport inclus)

CARACTÉRISTIQUES DE LA VOILE

Format total du visuel (mm) :

850 : 3350* (h) x 850 (l)
 1000 : 3350* (h) x 1000 (l)
 1200 : 3350* (h) x 1200 (l)
 1500 : 3350* (h) x 1500 (l)
 2000 : 3350* (h) x 2000 (l)

* 350mm inclus (non-visible) pour la fixation à l'enrouleur et 8mm pour le rail supérieur.

Hauteur visible du visuel : 3000mm.

A propos du visuel :

Il est recommandé d'utiliser une épaisseur entre 225 et 300 microns pour le visuel.

AUTRES INFORMATIONS

Inclus dans le kit :

- Carter lesté
- Rail supérieur clippant
- Mât télescopique (2 mâts pour le 1200, 1500 et 2000mm)
- Sac de transport

NOTICE DE MONTAGE

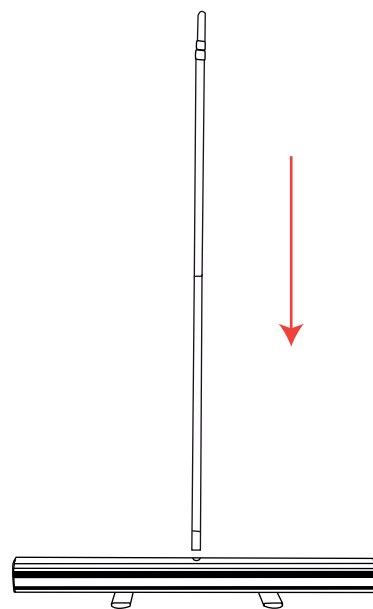
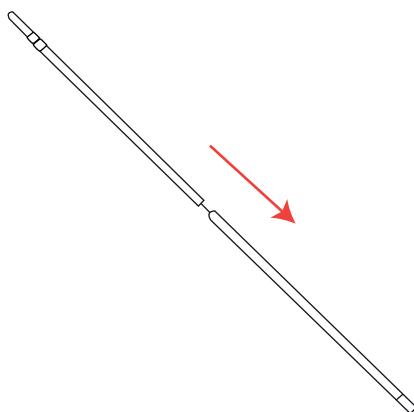
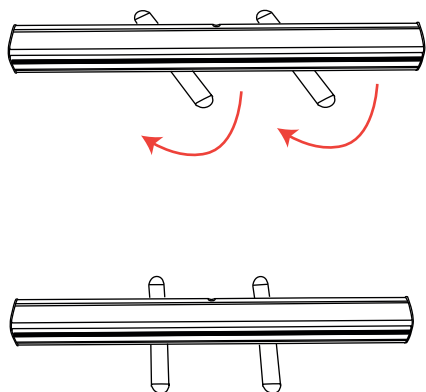

1

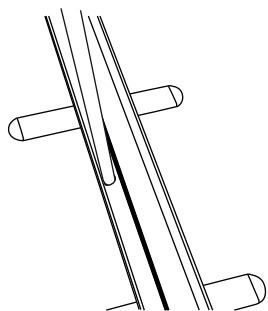

2

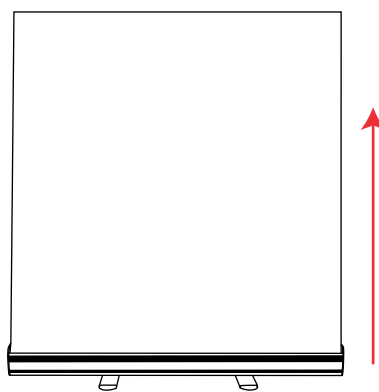

3

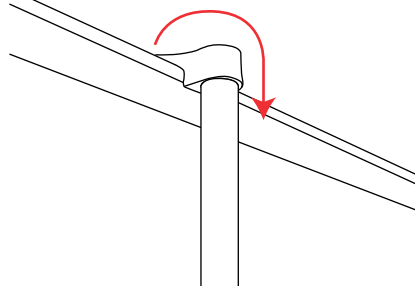

4

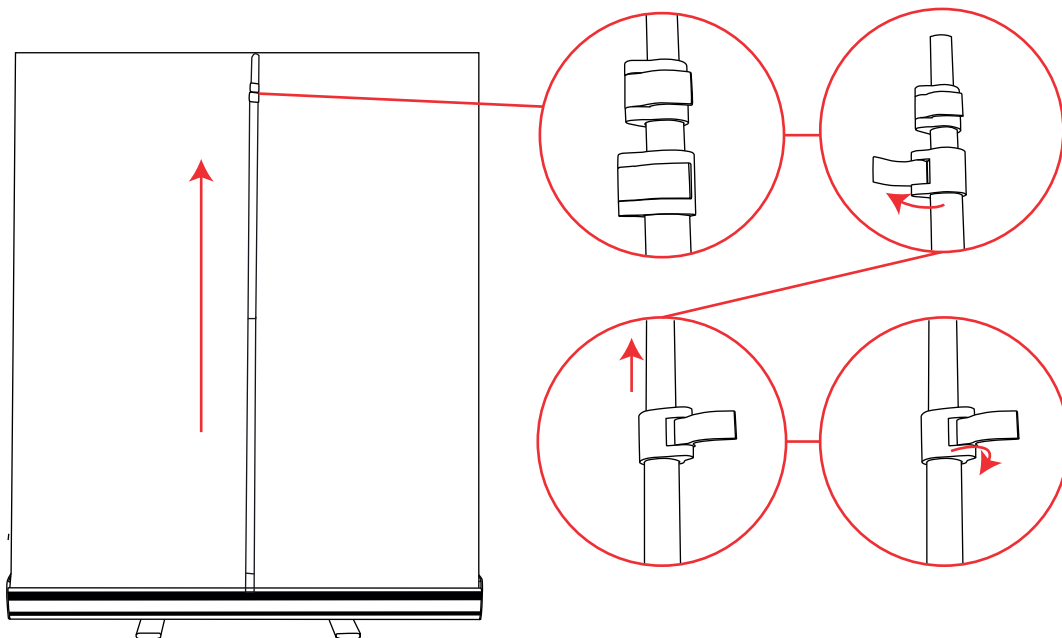

Installation du visuel.

1

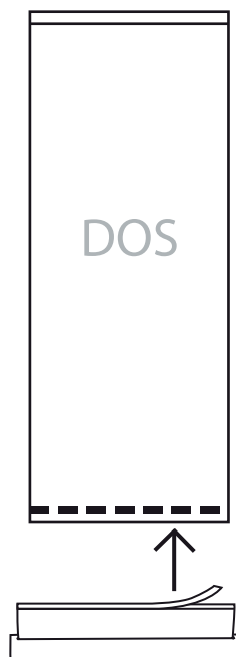

2

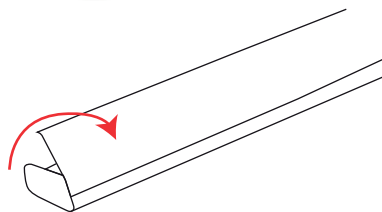

3

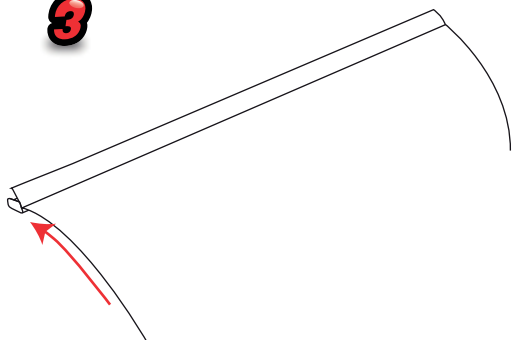

4

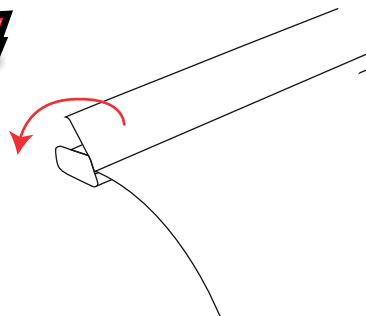

5

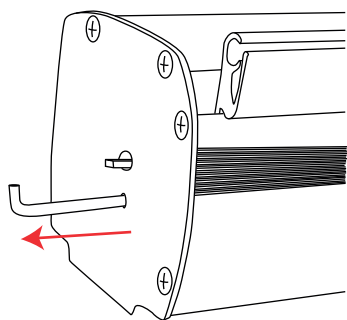

6

